

LMCAx 線性馬達尺寸圖

動子尺寸圖

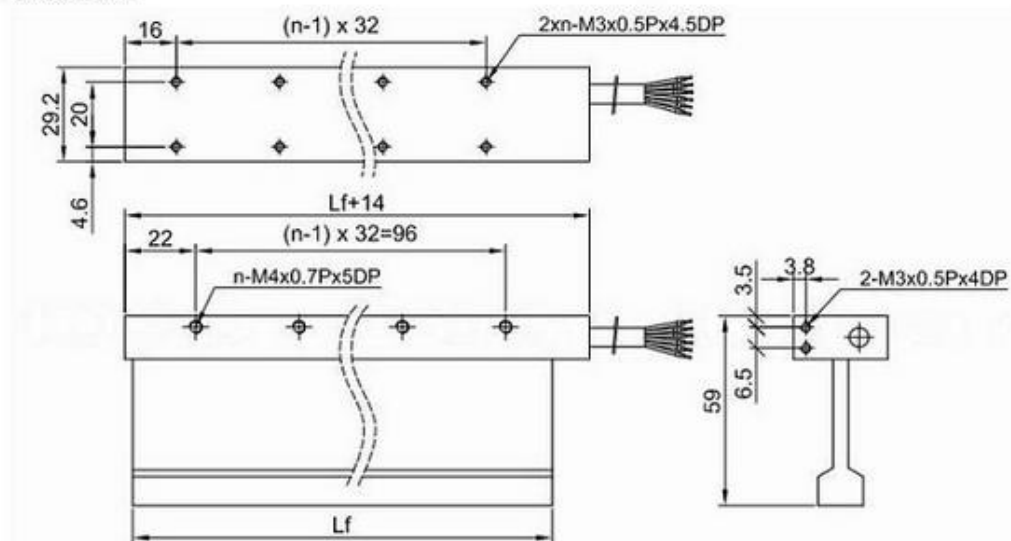

定子尺寸圖

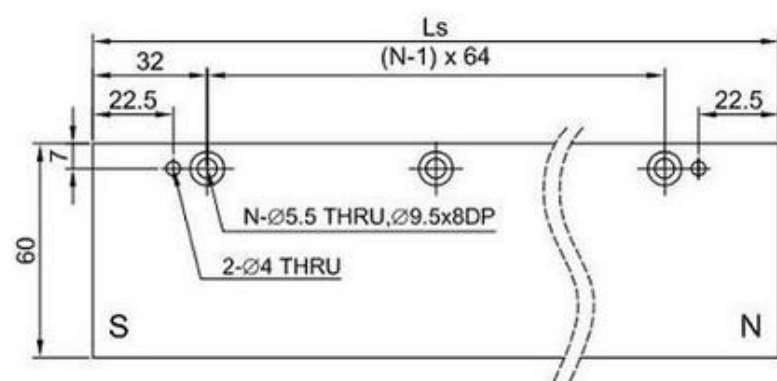

動、定子組合圖

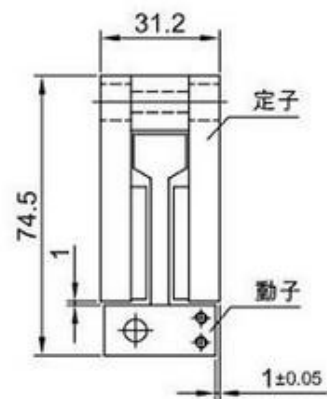

LMCAx 線性馬達規格

	符號	單位	LMCA2	LMCA3	LMCA4	LMCA5	LMCA6
連續推力	Fc	N	24	34	45	52	62
連續電流	Ic	A(rms)	2.3	2.1	2.1	1.8	1.8
瞬間推力(1s)	Fp	N	96	136	180	208	248
瞬間電流(1s)	Ip	A(rms)	9.2	8.4	8.4	7.2	7.2
推力常數	Kf	N/A(rms)	10.6	15.8	21.2	28.2	33.8
線圈最高溫度	Tmax	°C	100	100	100	100	100
電氣時間常數	Ke	ms	0.4	0.3	0.3	0.3	0.3
電阻(線間,25°C)	R25	Ω	2.7	4.1	5.4	6.7	8.2
電感(線間)	L	mH	1.0	1.4	1.9	2.3	2.8
極對距	2t	mm	32	32	32	32	32
馬達線繞曲半徑	Rbend	mm	37.5	37.5	37.5	37.5	37.5
反電動勢常數(線間)	Kv	Vrms/(m/s)	5.9	8.8	11.9	14.5	17.4
馬達常數(25°C)	Km	N/√w	5.2	6.5	7.5	9.1	9.8
熱阻	Rth	°C/W	2.80	2.21	1.68	1.84	1.50
熱感測開關			3 組 PTC SNM100 串聯				
DC bus		V	330				
動子質量	Mf	kg	0.15	0.23	0.31	0.38	0.45
定子單位質量	Ms	kg/m	7	7	7	7	7
動子長度/數值 n	Lf	mm	66/2	98/3	130/4	162/5	194/6
定子長度/數值 N	Ls	mm	128mm/N=2,192mm/N=3,320mm/N=5				

註：本表數據均為無強制冷卻下之值。除了尺寸規格以外，其餘規格有±10%的誤差範圍。