

LMCBx 線性馬達尺寸圖

動子尺寸圖

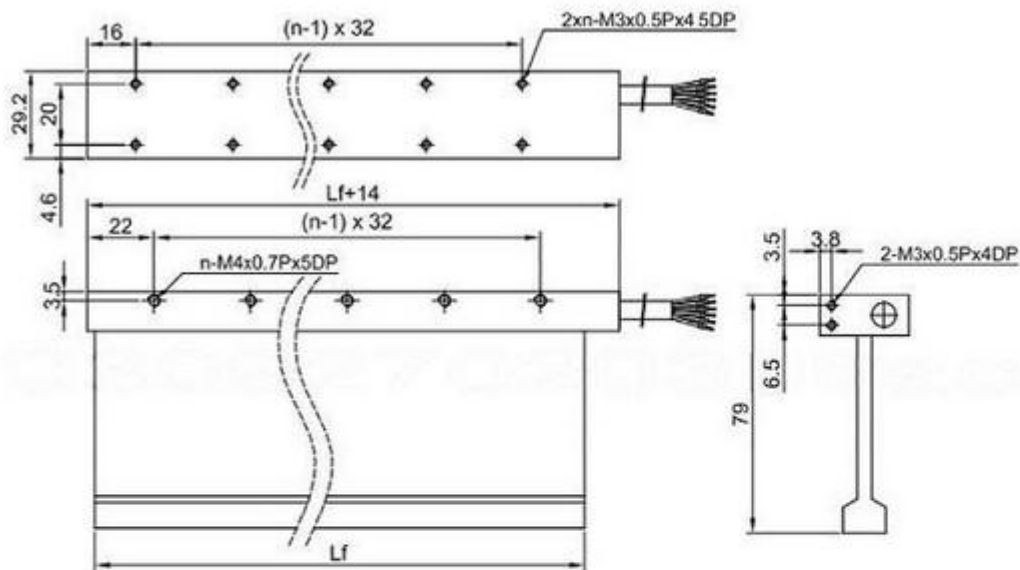

定子尺寸圖

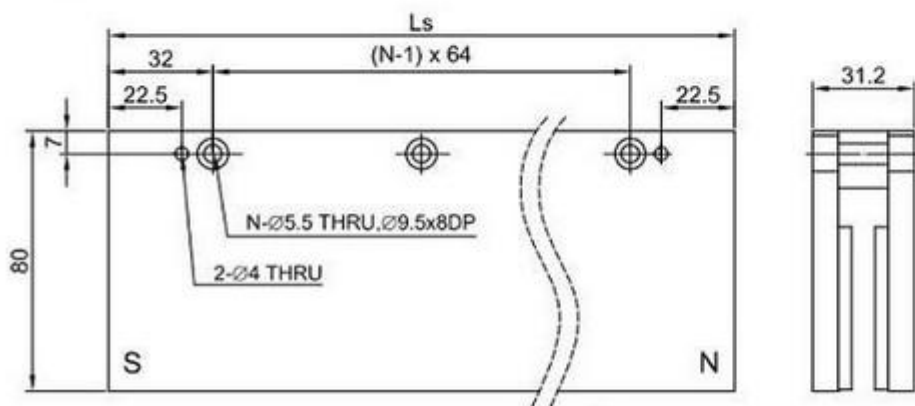

動、定子組合圖

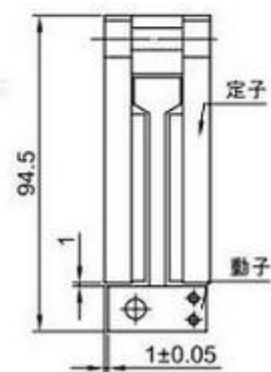

LMCBx 線性馬達規格

	符號	單位	LMCB2	LMCB3	LMCB4	LMCB5	LMCB6	LMCB7	LMCB8	LMCBA
連續推力	Fc	N	36	54	73	91	109	128	145	181
連續電流	Ic	A(rms)	2.0	2.0	2.0	2.0	2.0	2.0	2.0	2.0
瞬間推力(1s)	Fp	N	144	216	292	364	436	512	580	724
瞬間電流(1s)	Ip	A(rms)	8	8	8	8	8	8	8	8
推力常數	Kf	N/A(rms)	18.1	27.2	36.3	45.4	54.5	63.5	72.5	90.6
線圈最高溫度	Tmax	°C	100	100	100	100	100	100	100	100
電氣時間常數	Ke	ms	0.4	0.4	0.4	0.4	0.4	0.3	0.3	0.3
電阻(線間,25°C)	R25	Ω	3.6	5.4	7.1	9	10.7	12.6	14.6	17.9
電感(線間)	L	mH	1.4	1.9	2.6	3.2	3.8	4.4	5.0	6.2
極對距	2t	mm	32	32	32	32	32	32	32	32
馬達線換曲半徑	Rbend	mm	37.5	37.5	37.5	37.5	37.5	37.5	37.5	37.5
反電動勢常數(線間)	Kv	Vrms/(m/s)	10.1	15.2	20.0	24.8	29.3	34.7	40.0	50.0
馬達常數(25°C)	Km	N/√w	7.7	9.5	11.2	12.4	13.6	14.7	15.5	17.5
熱阻	Rth	°C/W	2.77	1.85	1.41	1.11	0.93	0.79	0.68	0.56
熱感測開關			3 組 PTC SNM100 串聯							
DC bus		V	330							
動子質量	Mf	kg	0.2	0.29	0.38	0.48	0.58	0.68	0.72	0.88
定子單位質量	Ms	kg/m	12	12	12	12	12	12	12	12
動子長度/數值 n	Lf	mm	66/2	98/3	130/4	162/5	194/6	226/7	258/8	322/10
定子長度/數值 N	Ls	mm	128mm/N=2,192mm/N=3,320mm/N=5							

註：本表數據均為無強制冷卻下之值，除了尺寸規格以外，其餘規格有±10%的誤差範圍。